

RT-200
RT-500
RT-1000

WATER RECOVERY TANK RECUPERADOR DE AGUA RECUPERATEUR D'EAU



Reduce water consumption down to half. The economy is made by recovering the rinse phase water for next pre-wash and wash phases.

Reduzca el consumo de agua hasta la mitad. El aprovechamiento se produce recuperando el agua de las fases de aclarado para las siguientes fases de prelavado y lavado.

Réduisez la consommation d'eau de moitié. L'économie est réalisée en récupérant l'eau des phases de rinçage pour les phases suivantes de prelavage et de lavage.

CONTINENTAL
GIRBAU INC.™

Model Modelo • Modèle	Applicable to: Aplicable a: • Applicable à:
RT - 200	L1075PM • H1055PM
RT - 500	L1125PM • H1090PM
RT - 1000	H1255PM

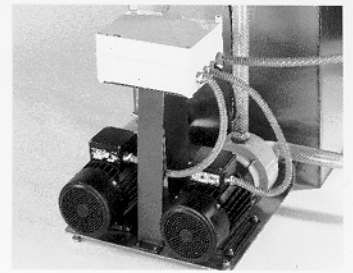

- Very easy to install (The tank is delivered with the pumps and hoses for connection KIT and a handbook for easy installation).
- Tank built in AISI-340 stainless and connection hoses in flexible PVC.
- Pumps that do not require filters and permit the passage of particles, requiring minimum maintenance. The system is provided with a level control to prevent pumps working without water.
- Muy fácil de instalar. (se entrega el depósito con el Kit de bombas, de tubos para conectar y un manual de fácil instalación).
- Depósito construido en acero inoxidable AISI-340 y tubos de conexión en PVC flexible.
- Bombas que no necesitan filtros y permiten el paso de partículas, por lo cuál el mantenimiento es practicamente nulo. El sistema contiene un control de nivel para asegurar que las bombas no trabajen en seco.
- Très facile à installer. (Le dépôt est livré avec le kit de pompes, de tuyaux de raccordement et des instructions d'installation facile)
- Dépôt construit en acier inoxydable AISI-340 et tuyaux de raccordement en PVC flexible.
- Pompes qui n'ont pas besoin de filtres et permettent le passage de particules entraînant un entretien pratiquement nulle. Le système comporte un contrôle de niveau pour s'assurer que les pompes ne travaillent pas sans eau.

Model	Modelo	Modèle		RT-200	RT-500	RT-1000
Useful Capacity	Capacidad útil	Capacité utile	ltrs	195	474	995
Net weight	Peso neto	Poids net	kg. lbs.	75 165	98,5 217	135 298
Gross weight	Peso bruto	Poids brut	kg. lbs.	106 234	114 251,5	150 331
Height H	Altura H	Hauteur H	mm. inch.	935 36,9"	1270 50"	1300 51,2"
Shipping Height	Altura transporte	Hauteur transport	mm. inch.	612 24,1"	946 37,3"	1048 41,3"
Width L	Anchura L	Largeur L	mm. inch.	505 19,9"	505 19,9"	702 27,7"
Depth P	Profundidad P	Profondeur P	mm. inch.	1600 63"	1880 74"	2335 92"
Shipping Depth	Profundidad transporte	Profondeur transport	mm. inch.	1173 46,2"	1454 57,3"	1909 75,2"
Electrical power	Potencia eléctrica	Puissance électrique	kw.	0,4	0,4	0,8

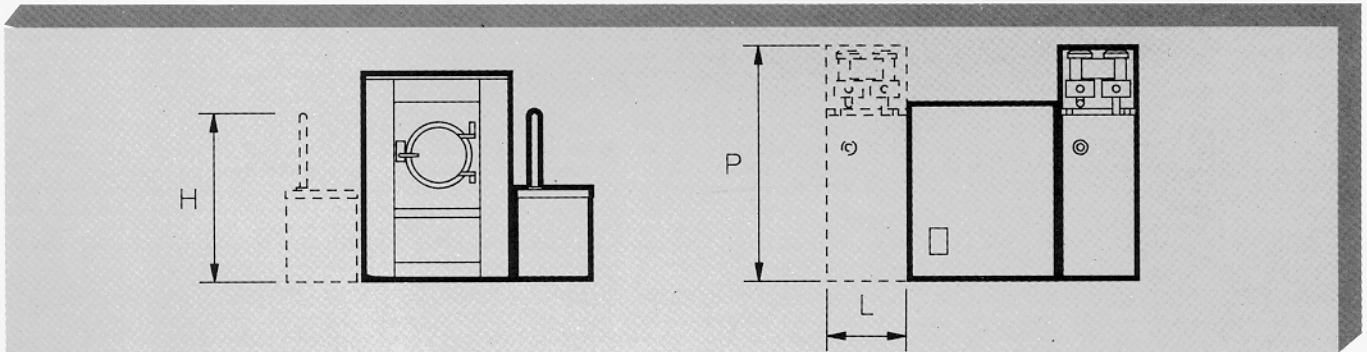

NOTE: Install on the same level as washers.
 NOTA: Debe instalarse al mismo nivel que las lavadoras.
 NOTE: Il faut l'installer au même niveau que les machines à laver

CONTINENTAL GIRBAU INC. Install on the same level as washers.
 CONTINENTAL GIRBAU INC. Debe instalarse al mismo nivel que las lavadoras.
 CONTINENTAL GIRBAU INC. Il faut l'installer au même niveau que les machines à laver.



Approvals may include:

